

# KENWOOD

## KSC-SW1

---

POWERED ENCLOSED SUBWOOFER

### INSTRUCTION MANUAL

CAISSON D'EXTRÊME GRAVE AMPLIFIÉ

### MODE D'EMPLOI

GEKAPSELTER SUBWOOFER MIT VERSTÄRKER

### BEDIENUNGSANLEITUNG

SUBWOOFER MET SPANNINGSCIRCUIT

### GEBRUIKSAANWIJZING

SUBWOOFER CON AMPLIFICATORE E CASSA

### ISTRUZIONI PER L'USO

ALTAVOZ DE SUBGRAVES CON CERRADO ALIMENTACION

### MANUAL DE INSTRUCCIONES

This Product is not installed by the manufacturer of a vehicle on the production line, nor by the professional importer of a vehicle into an EU Member State.

Ce produit n'est pas installé par le constructeur d'un véhicule sur le site de production, ni par l'importateur professionnel d'un véhicule dans un Etat membre de l'UE.

Dieses Produkt wird weder vom Hersteller eines Fahrzeugs während der Produktion noch von einem professionellen Importeur eines Fahrzeugs in einen EU-Mitgliedsstaat eingebaut.

Dit product wordt niet geïnstalleerd door de fabrikant van een voertuig op de productielijn, noch door de professionele invoerder van een voertuig in EU-lidstaten.

Questo prodotto non è installato dal produttore di un veicolo della linea di produzione, nemmeno dall'importatore professionale di un veicolo negli stati membro della UE.

Este producto no ha sido instalado en la línea de producción por el fabricante de un vehículo, ni tampoco por el importador profesional de un vehículo dentro del estado miembro de la UE.

KENWOOD CORPORATION

© PRINTED IN CHINA B61-1254-00 (W) (FPI)

ENGLISH

FRANÇAIS

DEUTSCH

NETERLANDS

ITALIANO

ESPAÑOL

# IMPORTANT SAFEGUARDS / AVERTISSEMENTS IMPORTANTS

⚠ **Caution: Read this page carefully to keep your safety.**

## ⚠ **WARNING**

- Before mounting or wiring etc., be sure to remove the wire from the battery minus terminal.  
(Not doing so can cause shorts or fires.)
- When extending the ignition, battery, or ground wires, make sure to use automotive-grade wires or other wires with a 0.75mm<sup>2</sup> (AWG18) or more to prevent wire deterioration and damage to the wire coating.
- To prevent a short circuit, never put or leave any metallic objects (such as coins or metal tools) inside the speaker.
- **Abnormal smell** – In the event the unit generates smoke or abnormal smell, immediately switch the power OFF. After this, please contact your dealer or nearest service station as soon as possible.  
**POWER OFF!**
- **Power supply voltage** – Connect the illumination lamp-equipped speakers to DC 12V, negative ground.
- **Modification** – Do not attempt to open or modify the unit, for this could cause fire hazard or malfunction.
- **Suffocation** – After taking the unit out of the polyethylene bag, be sure to dispose of the polyethylene bag out of the reach of children. Otherwise, they may play with the bag, which could cause hazard of suffocation.

## ⚠ **CAUTION**

- Do not install the speaker in a spot exposed to direct sunlight or excessive heat or humidity.
- **Water and moisture** – Do not install the speakers in locations which may be subject to water or moisture.
- **Dust and unstable locations** – Do not install the speakers in unstable locations or locations subject to dust.
- If the fuse blows, after checking to see if the wiring cord has shorted, be sure to replace with the stipulated size (amperage) fuse as displayed on the fuse box.  
(Using fuses other than the stipulated size can cause fires.)  
**Check the display!**  
To replace the fuse, refer to the vehicle instruction manual.
- To prevent a short circuit when replacing a fuse, disconnect the wiring harness at first.
- Do not use gasoline, naphtha, or any type of solvent to clean the speaker. Clean by wiping with a soft, dry cloth.
- Connect the speaker wires to appropriate speaker connectors separately. Sharing the negative wire of the speaker or grounding speaker wires to the metal body of the car can cause this unit to fail.
- Do not connect cables and leads to both RCA cord input jacks and the speaker input terminals simultaneously, for this may cause malfunction or damage.
- When making a hole under a seat, inside the trunk, or somewhere else in the vehicle, check that there is nothing hazardous on the opposite side such as a gasoline tank, brake pipe; or wiring harness, and be careful not to cause scratches or other damage.
- For ground wire mounting, do not fasten the wire to an airbag, steering or brake line system or other critical safety unit bolts or nut.  
(Can cause accidents.)
- When mounting, be sure to mount in a place that will not interfere with driving or be dangerous to passengers during sudden braking etc.  
(Cause of injury or accidents.)
- After installing the unit, check to make sure that electrical equipment such as the brake lamps, turn signal lamps and windshield wipers operate normally.

⚠ **Attention: Lire attentivement cette page pour votre sécurité.**

## ⚠ **ATTENTION DANGER**

- Avant d'effectuer le montage ou le câblage, etc., assurez-vous de débrancher la borne négative de la batterie.  
(Dans le cas contraire, vous risquez de déclencher un court-circuit ou un incendie)
- Si vous devez rallonger les câbles d'allumage, de batterie et de masse, utilisez des câbles pour véhicules automobiles ou des câbles ayant au moins une section de 0,75 mm<sup>2</sup> (AWG 18) de façon à éviter un endommagement du câble ou de son isolant.
- Pour éviter tout court-circuit, n'introduisez jamais un objet métallique (pièces de monnaie, outils) dans un haut-parleur.
- **Odeur anormale** – Dans le cas où l'appareil produit de la fumée ou une odeur anormale, couper immédiatement l'alimentation. Contacter ensuite votre concessionnaire ou centre de service plus proche le plus rapidement possible.  
**COUPER L'ALIMENTATION!**
- **Tension d'alimentation** – Raccorder les haut-parleurs munis de la lampe d'illumination sur 12 V CC, mise à la terre négative.
- **Modification** – Ne pas essayer de démonter ni de modifier l'appareil car ceci risque de provoquer un risque d'incendie ou un fonctionnement incorrect.
- **Étouffement** – Après avoir retiré l'appareil du sac de polyéthylène, bien placer ce dernier hors de la portée des enfants. S'ils jouent avec ce sac, un risque d'étouffement est possible.

## ⚠ **ATTENTION**

- N'installez pas le haut-parleur dans un endroit directement exposé au soleil ou à une humidité ou chaleur excessives.
- **Esu et humidité** – Ne pas installer les haut-parleurs dans des endroits où ils peuvent être exposés à de l'eau ou à l'humidité.
- **Poussière et endroits instables** – Ne pas installer les haut-parleurs dans des endroits instables ou exposés à de la poussière.
- Si le fusible grille, assurez-vous de le remplacer, après avoir vérifié que le câblage n'est pas en court-circuit, par un fusible du calibre spécifié (ampérage) sur le boîtier.  
(L'utilisation de fusible de calibre supérieur peut causer un incendie)  
**Vérifiez L'affichage !**  
Pour le remplacement de fusible, consultez le manuel d'utilisation du véhicule.
- Avant de remplacer le fusible et pour éviter tout court-circuit, débranchez le faisceau.
- N'utilisez ni essence, ni pétrole ni aucun solvant pour nettoyer le haut parleur. Utilisez un chiffon doux et sec.
- Reliez séparément les cordons de liaison des haut-parleurs aux bornes convenables. Une liaison commune du cordon relié à la borne négative, ou la mise à la masse de la carrosserie de ces cordons peuvent entraîner une anomalie de fonctionnement.
- Ne reliez pas les câbles et les conducteurs simultanément aux prises d'entrées Cinch et aux bornes d'entrées des haut-parleurs car cela peut entraîner une anomalie de fonctionnement.
- Avant de percer un trou sous un siège, dans le coffre et, d'une manière générale, en n'importe quel point du véhicule, assurez-vous que vous pouvez le faire sans danger et que votre intervention ne conduira pas à l'endommagement du réservoir de carburant, d'une canalisation de frein ou d'un faisceau électrique; veillez également à ne pas effectuer de rayures ou d'autres dommages inutiles.
- Pour le raccordement à la masse, ne pas fixer le fil à un airbag, au système de direction, à une ligne du système de freinage ou à tout autre boulon ou écrou critique en terme de sécurité.  
(Risque d'accident).
- Pour l'installation, choisissez un emplacement qui ne présente aucune gêne pour la conduite du véhicule ou un danger pour les passagers lors de freinages soudains, etc.  
(Risque de blessure ou d'accident)
- Après installation assurez-vous que les équipements électriques tels que les feux stop, les feux clignotants et les essuieglace fonctionnent toujours normalement.

Before installing the speaker or making any connections, please read all of this instruction manual carefully, to make sure that you perform these operations correctly.

■ **For your records**

Record the serial number, located on the back of the amplifier in the spaces designated on the warranty card, and in the space provided below. Refer to this model's name and serial number whenever you call upon your KENWOOD dealer for information or service on this amplifier.

Model KSC-SW1 Serial number \_\_\_\_\_

■ **Safety Precautions**

In a situation where the car has been left in direct sunlight with its windows closed and the temperature inside the car has risen to a very high level, switch on the air conditioner or drive the car for awhile with the windows open before operating the car stereo. Do not operate the car stereo until the temperature inside the car has dropped to a normal level.

Avant défectuer l'installation ou tout raccordement de haut-parleur, lire ces instructions de montage avec soin et en entier de manière à procéder correctement.

■ **Pour votre propre référence**





Noter le numéro de série, situé sur le dessous du amplificateur, dans les espaces réservés sur la carte de garantie et dans l'espace ci-dessous. Se référer à ce nom de modèle et à celui de série dans le cas où vous consultez votre concessionnaire KENWOOD pour des informations ou des réparations de cet amplificateur.

Modèle KSC-SW1 Numéro de série \_\_\_\_\_

■ **Précautions pour la sécurité**

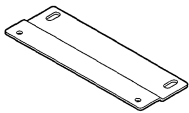
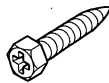
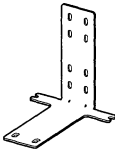
Dans les cas où la voiture est laissée directement au soleil avec les vitres fermées et que la température à l'intérieur de la voiture s'est élevée à un très haut niveau, mettre le climatiseur en circuit ou conduire pendant un moment avec les vitres ouvertes avant de faire fonctionner l'autostéréo. Ne pas faire fonctionner l'autostéréo avant que la température dans la voiture ne soit retournée à un niveau normal.

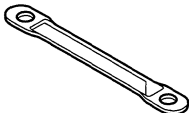
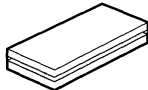
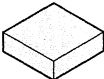
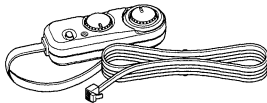
## Parts included / Fournitures

No.	Part Name Désignation des pièces	Outside Shape Forme extérieure	Quantity Quantité	No.	Part Name Désignation des pièces	Outside Shape Forme extérieure	Quantity Quantité
①	Fixture A Support A		2	⑥	Tapping screw (φ5 × 16) Vis auto taraudeuse (φ5 × 16)		6
②	Fixture B Support B		2	⑦	10-pin connector cord (6m / 19 ft) Cordon de connection à 10 broches (6m)		1
③	Fixture C Support C		1	⑧	Velcro tape Bande Velcro		1
④	Cushion Coussin		2	⑨	Remote control Télécommande		1
⑤	Machine screw (M4 × 6) Vis à métaux (M4 × 6)		6	⑩	RCA cord (0.5m / 1.6ft) Câble RCA (0,5m)		1

# Connection / Connexions

To enhance the bass sound of your car stereo system, this unit can be connected to it as shown in the following examples.

Pour mettre en valeur les sonorités graves de la chaîne stéréo de votre voiture, cet appareil peut raccorder comme indiqué dans les exemples ci-dessous.

## Examples of applications / Exemples d'utilisations possibles

### 1. General connection / Raccordements de l'ensemble

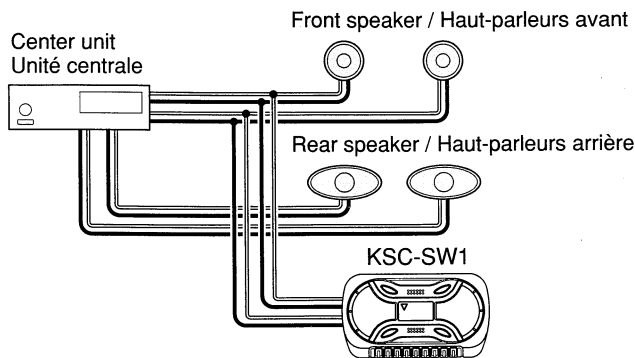

### 2. Connection to center unit with non-fader (subwoofer control) / Connexion à l'unité centrale sans atténuateur (contrôle du subwoofer)

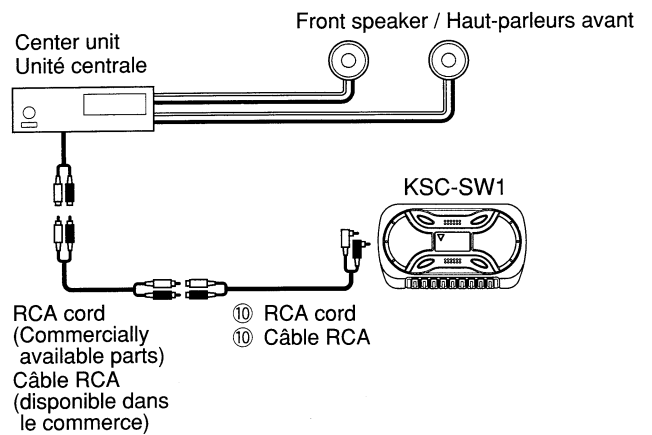

### 3. Connection to additional power amplifier / Raccordement d'un amplificateur de puissance supplémentaire

(1)

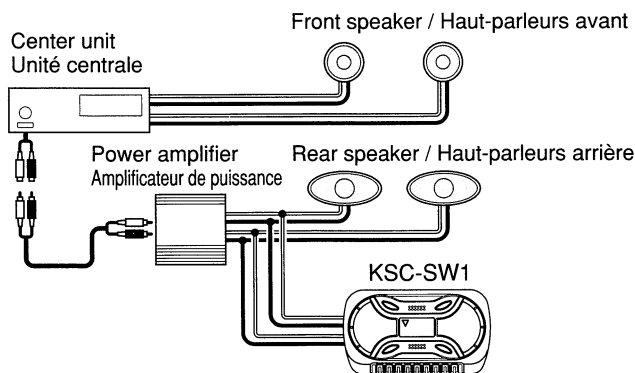

(2)

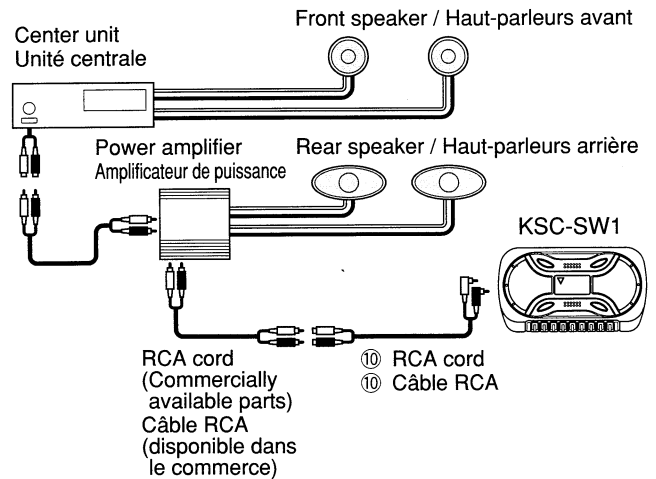

# Examples of Connections / Exemples de connexions

## 1. General connection / Raccordements de l'ensemble

If there is no power control terminal in the center unit, connect the blue/white wire to the accessory line (ignition key switch ACC position line).  
Si l'unité centrale ne comporte pas de borne de commande d'alimentation, connectez les fils bleu et blanc à la ligne pour accessoires (alimentée lorsque la clef de contact est placée sur ACC).

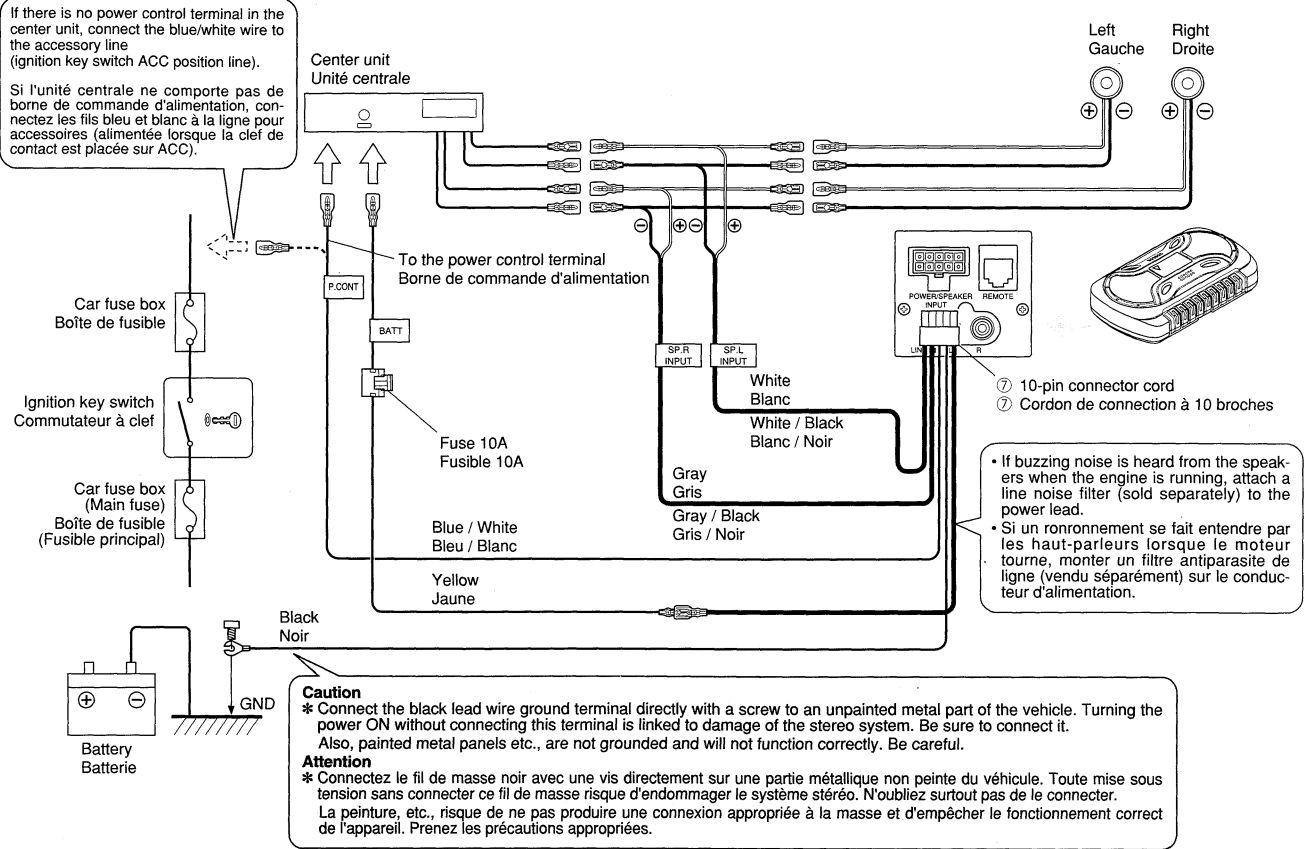

## 2. Connection to additional amplifier or center unit / Connexion à un amplificateur supplémentaire ou à l'unité centrale

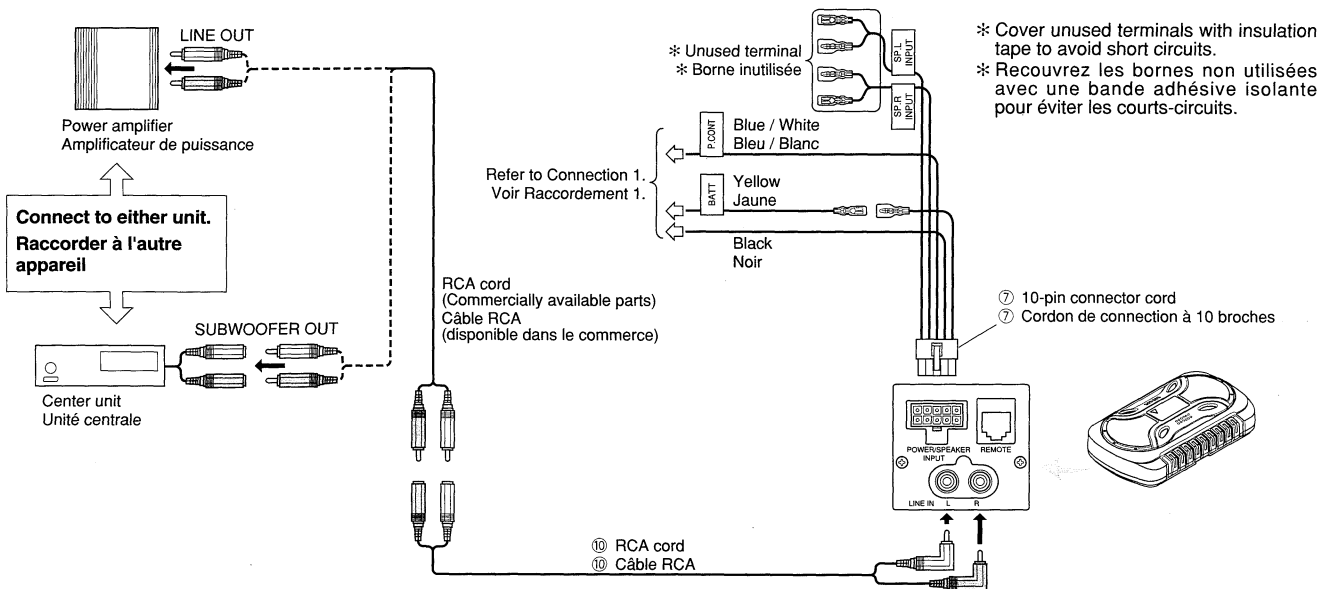

**Caution:**  
Under any circumstances, never apply inputs to the hashed terminals (A) and (B) simultaneously.

**Attention:**  
Il ne faut en aucun cas raccorder en même temps les entrées aux deux bornes hachurées (A) et (B) simultanément.

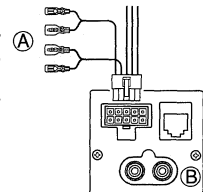

# Installation / Installation

Before fixing the speaker in its position, be sure to check the sound while it is connected preliminary.

## Caution:

**Do not install the speaker on a carpet with long fur. It will get in the way of the heat escape vent, leading to a fire hazard.**

Avant de fixer le haut-parleur à endroit donné, faire une essai de raccordement pour contrôler le son.

## Attention:

**N'installez pas l'enceinte sur un tapis à longs poils. Ces derniers pourraient pénétrer dans l'orifice de ventilation, provoquant des risques d'incendie.**

## ■ Securing method / Méthode de fixation

### 1. Fixing the cord in place / Fixation du cordon

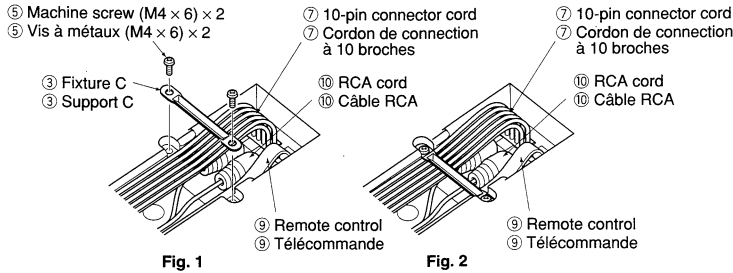

1. Connect the 10-pin connector cord ⑦, RCA cord ⑩, and remote control ⑨ to the speaker unit. (Fig. 1)  
(When connecting the speaker input terminal, RCA cord is not necessary)  
(The cords to be connected depends on the system. Refer to Connection of example.)

2. Fix the cords to the speaker unit with fixture C ③, and fix in place with the machine screws ⑤. (Fig. 2)

1. Raccordez le cordon de connection à 10 broches ⑦, le câble RCA ⑩ et la télécommande ⑨ au haut-parleur. (Fig. 1)  
(Si vous raccordez à la borne d'entrée du haut-parleur, le câble RCA est inutile.)  
(Le câble à raccorder dépend du système. Reportez-vous aux exemples de connexions)

2. Fixez les câbles au haut-parleur avec le support C ③, et immobilisez-les avec les vis à métaux ⑤. (Fig. 2)

### 2. Flat installation / Installation à plat

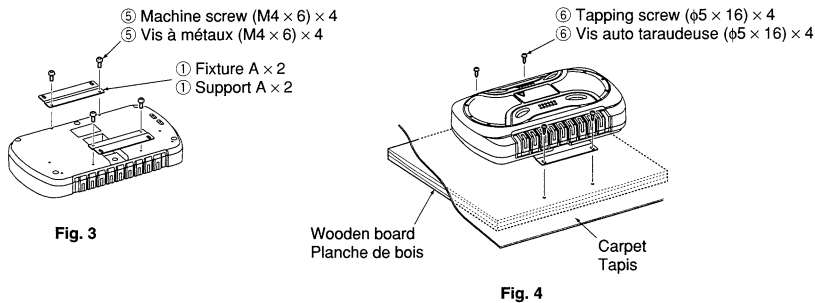

1. Attach the fixtures A ① to the speaker unit securely using the machine screws ⑤. (Fig. 3)  
Be careful so that the connected cords doesn't get in between the speaker unit and fixtures A ①.

2. Place a wooden board of sufficient size, with more than 20mm of thickness, under the carpet of the car. (Fig. 4)
3. Screw the fixtures A ① firmly onto the wooden board using the tapping screws ⑥. (Fig. 4)

1. Accrochez les supports A ① à l'enceinte fermement à l'aide des vis à métaux ⑤. (Fig. 3)  
Faites attention de ne pas coincer les câbles raccordés entre le haut-parleur et les supports A ①.

2. Disposez une planche de bois de taille suffisante, d'une épaisseur supérieure à 20mm, sous le tapis de la voiture. (Fig. 4)
3. Vissez fermement les supports A ① à la planche de bois grâce aux vis auto taraudeuses ⑥. (Fig. 4)

### 3. Side installation / Installation sur le côté

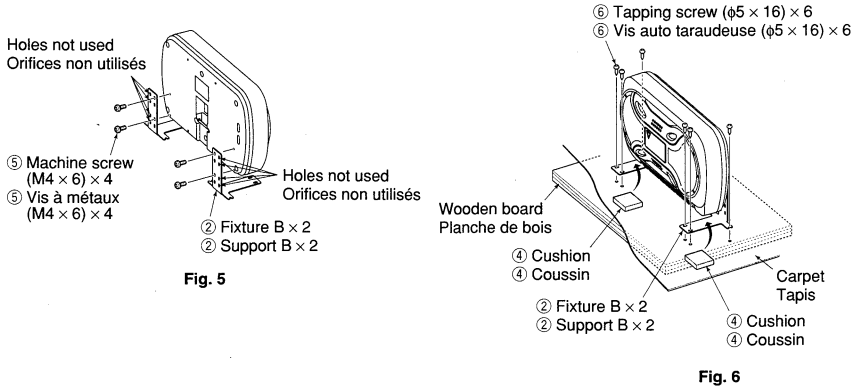

1. Attach the fixtures B ② to the speaker unit temporarily, using the machine screws ⑤. (Fig. 5)

2. Place a wooden board of sufficient size, with more than 20mm of thickness, under the carpet of the car. (Fig. 6)
3. Screw the fixtures B ② firmly onto the wooden board using the tapping screws ⑥. (Fig. 6)
4. Insert the cushion ④ between the speaker unit and fixtures B ②, and fix in place. (Fig. 6)

5. Finally, lightly shake the speaker unit to check that it is securely fixed.

1. Accrochez les supports B ② à l'enceinte fermement à l'aide des vis à métaux ⑤. (Fig. 5)

2. Disposez une planche de bois de taille suffisante, d'une épaisseur supérieure à 20mm, sous le tapis de la voiture. (Fig. 6)

3. Vissez fermement les supports B ② à la planche de bois grâce aux vis auto taraudeuses ⑥. (Fig. 6)

4. Insérez le coussin ④ entre le haut-parleur et les supports B ② et fixez-le bien. (Fig. 6)

5. Veuillez enfin secouer légèrement l'enceinte pour vérifier la solidité de l'ensemble.

# Operation / Fonctionnement

## ■ Name of each part / Désignation de chaque pièce

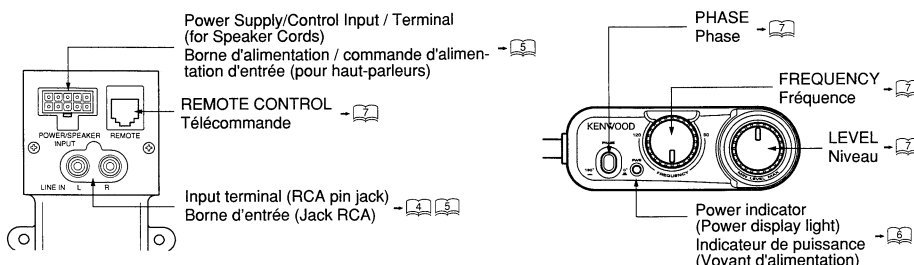

## ■ Power Indicator / Indicateur de puissance

Red glows (Marche) s'allume en rouge

Light is OFF (Arrêt) le voyant est éteint

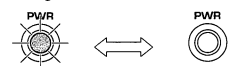

[Power ON]  
[Power ON]

[Power OFF]  
[Power OFF]

# Operation / Fonctionnement

## ■ Fuse exchange / Remplacement de fusible

Exchange with the specified capacity fuse. / Remplacez le fusible défectueux par un autre du calibre spécifié.

- Removal :** 1. Open the cover  
2. Grasp with pliers and pull up.

- Retrait :** 1. Ouvrez le couvercle.  
2. Saisissez avec des pinces et tirez.

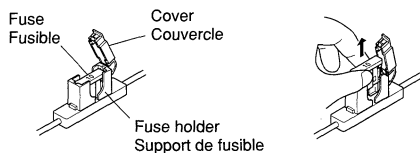

- Insertion :** 1. Insert the fuse gently into the fuse holder and push in all the way with your finger.  
2. Close the cover.

- Insertion :** 1. Insérez avec précautions le fusible dans son support et appuyez avec le doigt pour qu'il soit introduit à fond.  
2. Fermez le couvercle.

Replacement fuse 10 A  
Fusible de rechange de 10 A

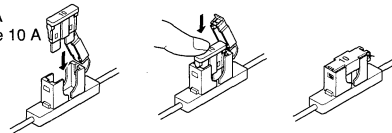

### Caution:

Be sure to replace with same capacity (amperage) as displayed on the fuse. This product is 10A.

### Attention:

Ne remplacer le fusible que par un autre du même calibre (ampérage) marqué dessus. 10A dans ce cas.

## ■ Basic operation / Fonctionnement de base

### 1. Set the turn-over frequency.

Turn the LOW PASS FREQUENCY control knob to adjust the balance between the bass from the rear speakers and the bass from this unit as desired.

### 1. Régler la fréquence de transition.

Tourner le bouton de réglage de la fréquence du filtre passe-bas (LOW PASS FREQUENCY) pour régler à volonté la balance entre les basses de haut-parleurs arrière et les basses de cet appareil.

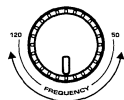

### 2. Adjust the low frequency level.

Turn the knob to the desired level.

### 2. Régler le niveau des basses fréquences.

Tourner le bouton au niveau souhaité.

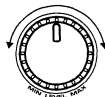

### 3. Adjust the low frequency phase.

The low frequency tone may be variable depending on the position of the unit, its orientation or the turn-over frequency. This can be adjusted by changing the position of the PHASE switch. Set this switch to either position according to your liking.

### 3. Mettre les basses fréquences en phase.

La tonalité des basses fréquences varie en fonction de la position de l'appareil, de son orientation et de la fréquence de transition. Elle est réglable par la position du commutateur PHASE. Choisir le position de ce commutateur selon son goût.



### ● Turn-over frequency: The frequency at which the high range is cut off.

Fréquence de retournement: C'est la fréquence à laquelle la plage de réglage haute est coupée.

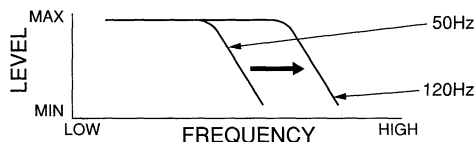

## ● Connecting the remote control unit / Raccordement de la télécommande

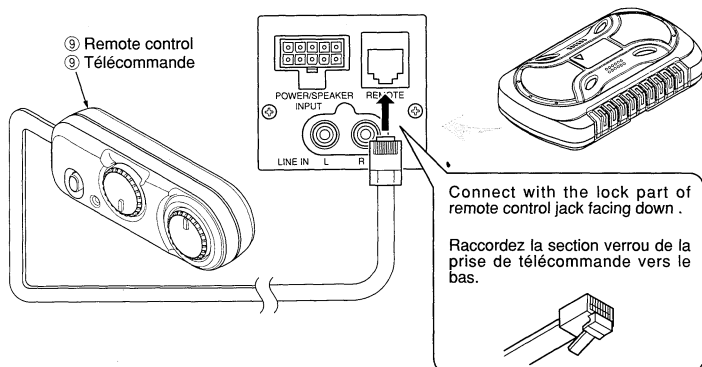

## ● Installing the remote control unit / Installation du boîtier de télécommande

Install the remote control unit on the vehicle by the provided Velcro tape.

Installez le boîtier de télécommande au moyen des morceaux de bande Velcro fournis.

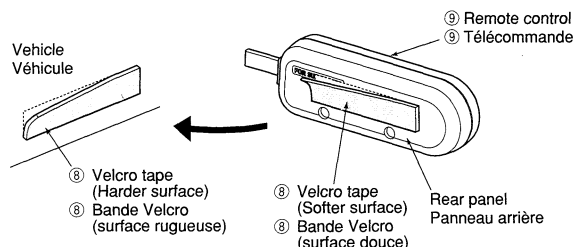

### Caution:

Install the remote control unit in a position that does not come in the way of driving operations. Avoid installing it in a place subject to direct sunlight or direct hot wind from the heater. Remove dirt from the installation position before attaching the Velcro tape. When the Velcro tape is attached on the remote control unit, it cannot be accommodated in the main unit.

### Attention:

Installez le boîtier de télécommande dans un endroit tel qu'il ne gêne rien la conduite. Évitez d'installer le boîtier de télécommande dans un endroit où il serait exposé à la lumière du soleil ou à l'air chaud du radiateur.

Nettoyez la surface avant de poser la bande Velcro.

Après la pose de la bande Velcro sur le boîtier de télécommande, il ne peut plus être placé sur l'appareil.

# Troubleshooting Guide

Often, what appears to be a malfunction is due to user error. Before calling for service, please consult the following table.

Problem	Cause	Remedy
<b>Power cannot be turned on (the POWER indicator does not light).</b>	<ul style="list-style-type: none"> <li>The fuse is blown.</li> </ul>	<ul style="list-style-type: none"> <li>Check the (+)/(-) polarity of the power cord and that the cords are not shorted, then replace with a fuse with the rated capacity.</li> <li>Re-connect the cords correctly by referring to the connection example (on page 5).</li> </ul>
	<ul style="list-style-type: none"> <li>The power supply pin (yellow) of the 10-pin connection cord is not connected.</li> <li>The power control pin (blue) of the 10-pin connection cord is not connected.</li> <li>The 10-pin connector is not plugged in completely.</li> <li>The grounding pin (black) of the 10-pin connection cord is not connected.</li> </ul>	<ul style="list-style-type: none"> <li>Connect the cord correctly by referring to the connection example (on page 5).</li> <li>Check the connections of all cords, then connect the (-) cable to the battery.</li> <li>Insert the connector all the way in.</li> <li>Attach the grounding terminal to the metallic section of the vehicle (not a coated surface) by tightly screwing it.</li> </ul>
	<ul style="list-style-type: none"> <li>The negative (-) cable of the car battery is disconnected.</li> </ul>	<ul style="list-style-type: none"> <li>Check the connections of all cords, then connect the (-) cable to the battery.</li> </ul>
<b>No sound</b>	<ul style="list-style-type: none"> <li>The attenuator of the center unit is set to ON.</li> </ul>	<ul style="list-style-type: none"> <li>Switch the attenuator OFF.</li> </ul>
	<ul style="list-style-type: none"> <li>The LEVEL control is set to the MIN position.</li> </ul>	<ul style="list-style-type: none"> <li>Increase the volume to an optimum level.</li> </ul>
	<ul style="list-style-type: none"> <li>The speaker cords are connected improperly.</li> </ul>	<ul style="list-style-type: none"> <li>Connect the cords correctly by referring to the connection example (on page 5).</li> </ul>
	<ul style="list-style-type: none"> <li>Connection terminals are connected improperly.</li> </ul>	<ul style="list-style-type: none"> <li>Insert the connectors or jacks all the way in to the terminals.</li> </ul>
	<ul style="list-style-type: none"> <li>The remote control cord is unplugged.</li> </ul>	<ul style="list-style-type: none"> <li>Plug the cord into the remote control connector.</li> </ul>
<b>Sound quality is bad (sound is distorted).</b>	<ul style="list-style-type: none"> <li>The LEVEL control is set to the MAX position.</li> </ul>	<ul style="list-style-type: none"> <li>Set the volume to an optimum level.</li> </ul>
<b>The sound is unnatural.</b>	<ul style="list-style-type: none"> <li>The speaker cords are connected with incorrect positive (+)/negative (-) polarity.</li> <li>The grounding pin (black) of the 10-pin connection cord is poorly contacted.</li> </ul>	<ul style="list-style-type: none"> <li>Connect the cords correctly by referring to the connection example (on page 5).</li> <li>Attach the grounding terminal to the metallic section of the vehicle (not a coated surface) by tightly screwing it.</li> </ul>
	<ul style="list-style-type: none"> <li>The balance between the front speakers or between those and the rear speakers are not well adjusted.</li> </ul>	<ul style="list-style-type: none"> <li>Adjust the tone balance by switching the PHASE switch to 0° or 180° as required.</li> </ul>

## Specifications

**Caution:** \_\_\_\_\_  
The following ratings and design are subject to change without notice.

	Type	Powered Enclosed Subwoofer	
<b>[Amp unit]</b>	Maximum output	150 W	
	Frequency Response	35 – 120 Hz	
	S/N ratio	85 dB	
	Cut of Frequency	50 – 120 Hz	
	Phase	0°, 180°	
	Sensitivity / Input Impedance	RCA pin jack	50 mV / 15 kΩ
		Speaker input	1.0 V / 2.2 kΩ
	Power	DC14.4 V (Operational range 10.5 – 16V)	
	Maximum current consumption	8 A	
Fuse capacity	10 A		
<b>[Speaker unit]</b>	Enclosure	Passive radiator type	
	Active woofer	160 mm (Silver-coated concaved cone)	
	Passive woofer	160 mm (Silver-coated cone)	
	External size	Width 400 mm × height 91 mm × depth 228 mm (15-3/4" × 3-9/16" × 9")	
	Weight	3.6 kg (7.9 lb)	

---

KENWOOD

This warranty will be honored only in the U.S.A.

## **KENWOOD LIMITED WARRANTY FOR CAR STEREO COMPONENTS**

### **HOW LONG IS THE WARRANTY**

Kenwood U.S.A. Corporation ("Kenwood") warrants this product for a period of one (1) year from the date of original purchase.

### **WHAT IS COVERED AND WHAT IS NOT COVERED**

Except as specified below, this warranty covers all defects in material and workmanship in Kenwood car stereo components. The following are not covered by the warranty:

1. Any product which is not distributed in the U.S.A. by Kenwood or which is not purchased in the U.S.A. from an authorized Kenwood car stereo dealer or an automobile dealer, unless the product is purchased through the U.S.A. Military Exchange Service.
2. Any product on which the serial number has been defaced, modified or removed.
3. Damage, deterioration or malfunction resulting from:
  - a. Any shipment of the product (claims must be presented to the carrier).
  - b. Installation or removal of the product.
  - c. Accident, acts of nature, misuse, abuse, neglect, unauthorized product modification or failure to follow instructions supplied with the product.
  - d. Repair or attempted repair by anyone not authorized by Kenwood.
  - e. Any other cause which does not relate to a product defect.

### **WHO IS PROTECTED**

This warranty is enforceable only by the original purchaser.

### **WHAT WE WILL PAY FOR**

We will pay for all labor and material expenses for covered items. Payment of shipping charges is discussed in the next section of this warranty.

### **HOW TO OBTAIN WARRANTY SERVICE**

If your KENWOOD product ever needs service:

1. Take or ship it to any KENWOOD Authorized Service Center in the U.S.A. along with a complete description of the problem. (If you are uncertain as to whether a Service Center is authorized, please call 1-800-KENWOOD for the nearest Service Center. 1-800-536-9663).
2. Although you must pay any shipping charges if it is necessary to ship the product for warranty service, we will pay the return shipping charges if the repairs are covered by the warranty within the United States.
3. Whenever your units are taken or sent for warranty service, you must include a copy of the original dated sales receipt as proof of warranty coverage.

### **LIMITATION OF IMPLIED WARRANTIES**

ALL IMPLIED WARRANTIES, INCLUDING WARRANTIES OF MERCHANTABILITY AND FITNESS FOR A PARTICULAR PURPOSE, ARE LIMITED IN DURATION TO THE LENGTH OF THIS WARRANTY.

### **EXCLUSION OF DAMAGES**

KENWOOD'S LIABILITY FOR ANY DEFECTIVE PRODUCT IS LIMITED TO THE REPAIR OR REPLACEMENT OF THE PRODUCT AT OUR OPTION. KENWOOD SHALL NOT BE LIABLE FOR:

1. INSTALLATION OR REMOVAL CHARGES, DAMAGE TO OTHER PROPERTY CAUSED BY ANY DEFECTS IN KENWOOD CAR STEREO COMPONENTS, DAMAGES BASED UPON INCONVENIENCE, LOSS OF USE OF THE PRODUCT; OR
2. ANY OTHER DAMAGES, WHETHER INCIDENTAL, CONSEQUENTIAL OR OTHERWISE.

SOME STATES DO NOT ALLOW LIMITATIONS ON HOW LONG AN IMPLIED WARRANTY LASTS AND/OR DO NOT ALLOW THE EXCLUSION OR LIMITATION OF INCIDENTAL OR CONSEQUENTIAL DAMAGES, SO THE ABOVE LIMITATIONS AND EXCLUSIONS MAY NOT APPLY TO YOU.

This warranty gives you specific legal rights, and you may also have other rights which vary from state to state.

If a problem develops during or after the Limited Warranty Period, or if you have any questions regarding the operation of the product, you should contact your KENWOOD Authorized Dealer or Authorized Service Center. If the problem or your question is not handled to your satisfaction, please contact our Customer Relations Department at the address listed below: